



Byt 3+kk

97 m², Praha 5, Košíře, Lukavského

Prodáno



**Byt 3+kk**97 m², Praha 5, Košíře, Lukavského**Prodáno**

Celková plocha	97 m ²
Zahrada	69 m ²
Parkování	1 garážové + 1 venkovní parkovací stání
Garáž	Ano
Sklep	Ano
Poplatky za služby	4 000 Kč měsíčně
PENB	B
Referenční číslo	21537

Jižně orientovaný mezonetový byt s privátní zahradou a výhledem do zeleně ve velmi klidné rezidenční čtvrti Cibulka, v sousedství přírodního parku a se snadnou dopravní dostupností do centra města, 5 minut autem k nákupnímu centru Nový Smíchov a 20 minut na letiště.

Z ulice se vstupuje do vyššího patra bytu, které je tvořeno předsíní, 2 ložnicemi, koupelnou a šatnou, kterou lze využít též jako pracovnu. V přízemí je umístěn otevřený koncept obývacího pokoje s kuchyní **Poggenpohl** a francouzskými okny vedoucími na zahradu a toaleta/technická místnost. K vybavení patří **dřevěné podlahy**, dřevěná okna, bezpečnostní vstupní dveře NEXT, alarm Jablotron, IP kamera s nahráváním na zahradě, centrální vysavač, **několik světelných scén**, příprava pro domácí kino. Vytápění centrální kotelnou ve vedlejšímu objektu. Kupní cena zahrnuje **1 garážové stání** v protějším domě a **sklep**, další parkování je možné na ulici.

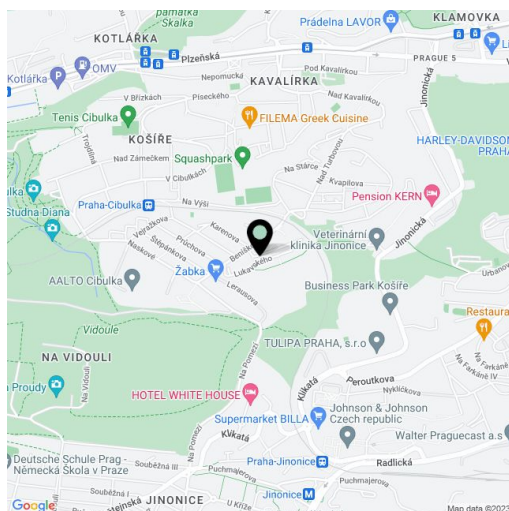
Interiér 97 m², zahrada 69 m².

* Výměra jednotky dle občanského zákoníku.

Plocha je tvořena součtem celé plochy jednotky a ohraničená obvodovými zdmi.



Byt 3+kk

97 m², Praha 5, Košíře, Lukavského

Prodáno

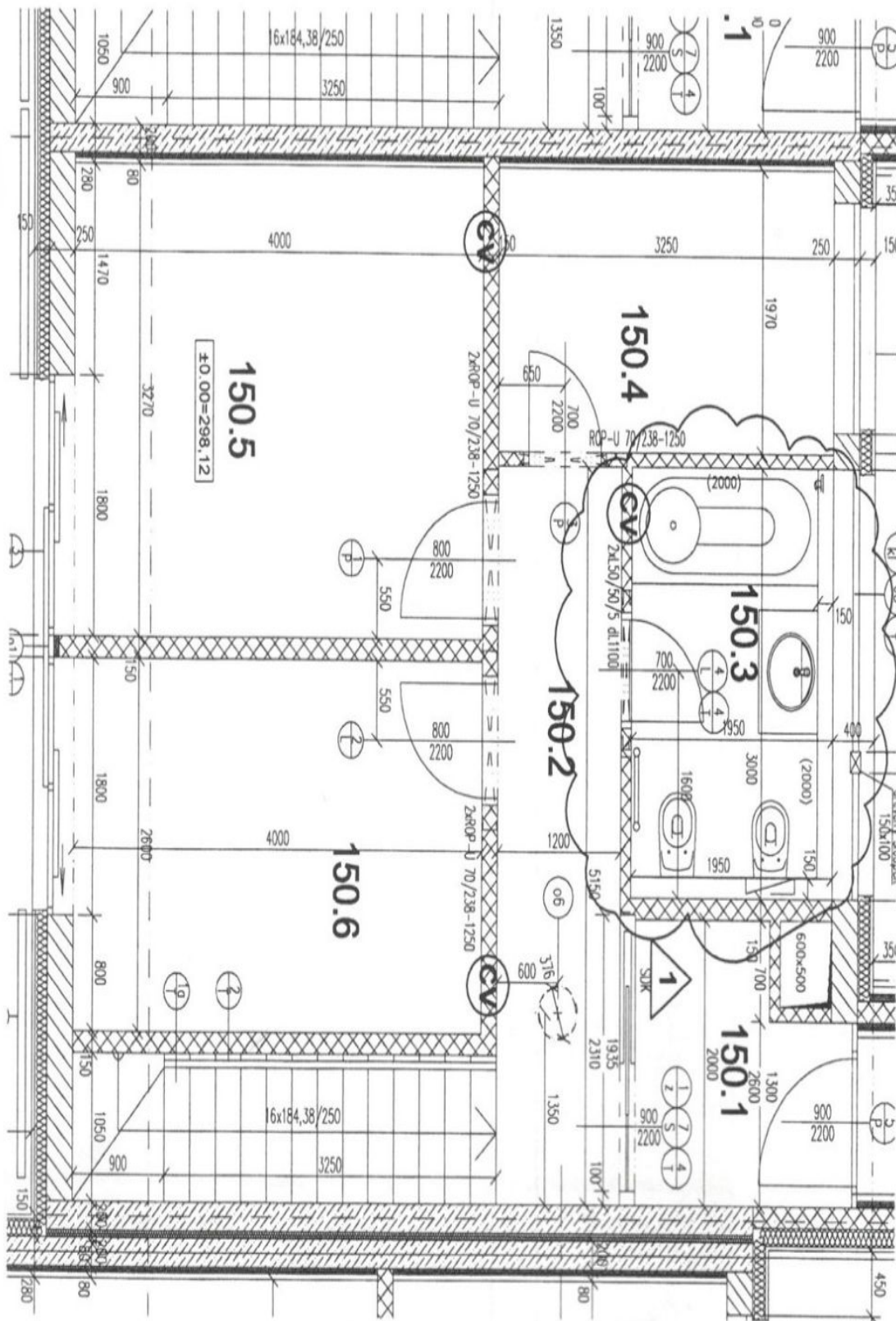



Byt 3+kk

97 m², Praha 5, Košíře, Lukavského

Prodáno

