



Rodinný dům 4+kk

168 m², Praha 6, Střešovice, Klidná

Pronajato





Rodinný dům 4+kk

168 m², Praha 6, Střešovice, Klidná

Pronajato

Pozemek	261 m ²
Zastavěná plocha	143 m ²
Zahrada	118 m ²
Parkování	Parkování na pozemku.
Sklep	Ano
Poplatky za služby	Záloha na služby 5500Kč/měs. Plyn a elektřina se hradí zvlášť (převod na nájemce).
PENB	G
Referenční číslo	20503
K dispozici od	Ihned

Kompletně zrekonstruovaná řadová vila z 20. let situovaná v prestižní pražské čtvrti Ořechovka. Klidná lokalita plná zeleně s rychlou dostupností do centra, na letiště a do mezinárodních škol, v blízkém dosahu Pražského hradu a stanic metra Dejvická a Hradčanská.

Dům má 3 ložnice a 2 koupelny. Přízemí: obývací pokoj s plně vybavenou kuchyní a přístupem na terasu a zahradu, toaleta pro hosty, vstupní chodba, šatna. 1. patro: dvě ložnice, koupelna, šatna. 2. patro: otevřená klimatizovaná podkrovní ložnice, koupelna. Suterén: prádelna / kotelna se skladovým prostorem.

Zachované původní detaily, parkety a dlažba, vestavěné skříně, francouzská okna, pračka, sušička, myčka, alarm, domácí vrátný. Jedno parkovací stání na pozemku před domem.

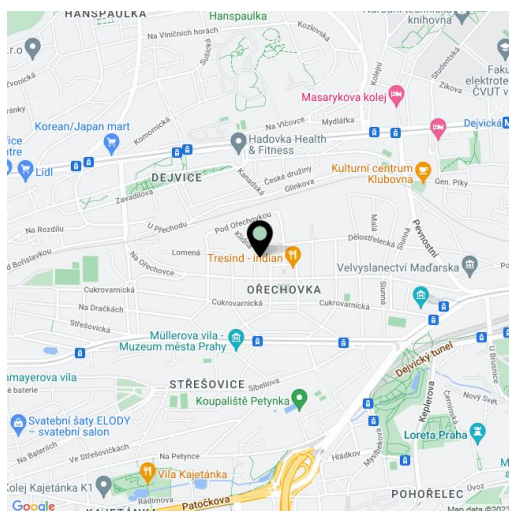



Rodinný dům 4+kk

168 m², Praha 6, Střešovice, Klidná

Pronajato

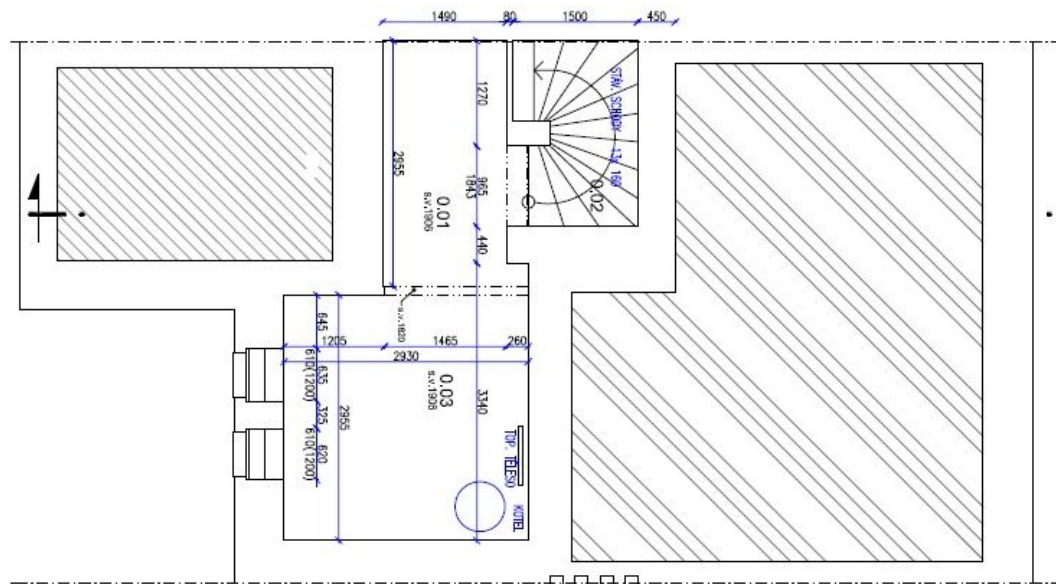

TABULKA MÍSTNOSTI 1. PP		
Č.M.	MÍSTNOST	m ²
0.01	BYTAD	4.23
0.02	ŠCHODIŠTĚ	3.03
0.03	KOTELNA, PRADELNA	9.33
CELKOVÁ PLOCHA		16.59



Rodinný dům 4+kk

168 m², Praha 6, Střešovice, Klidná

Pronajato

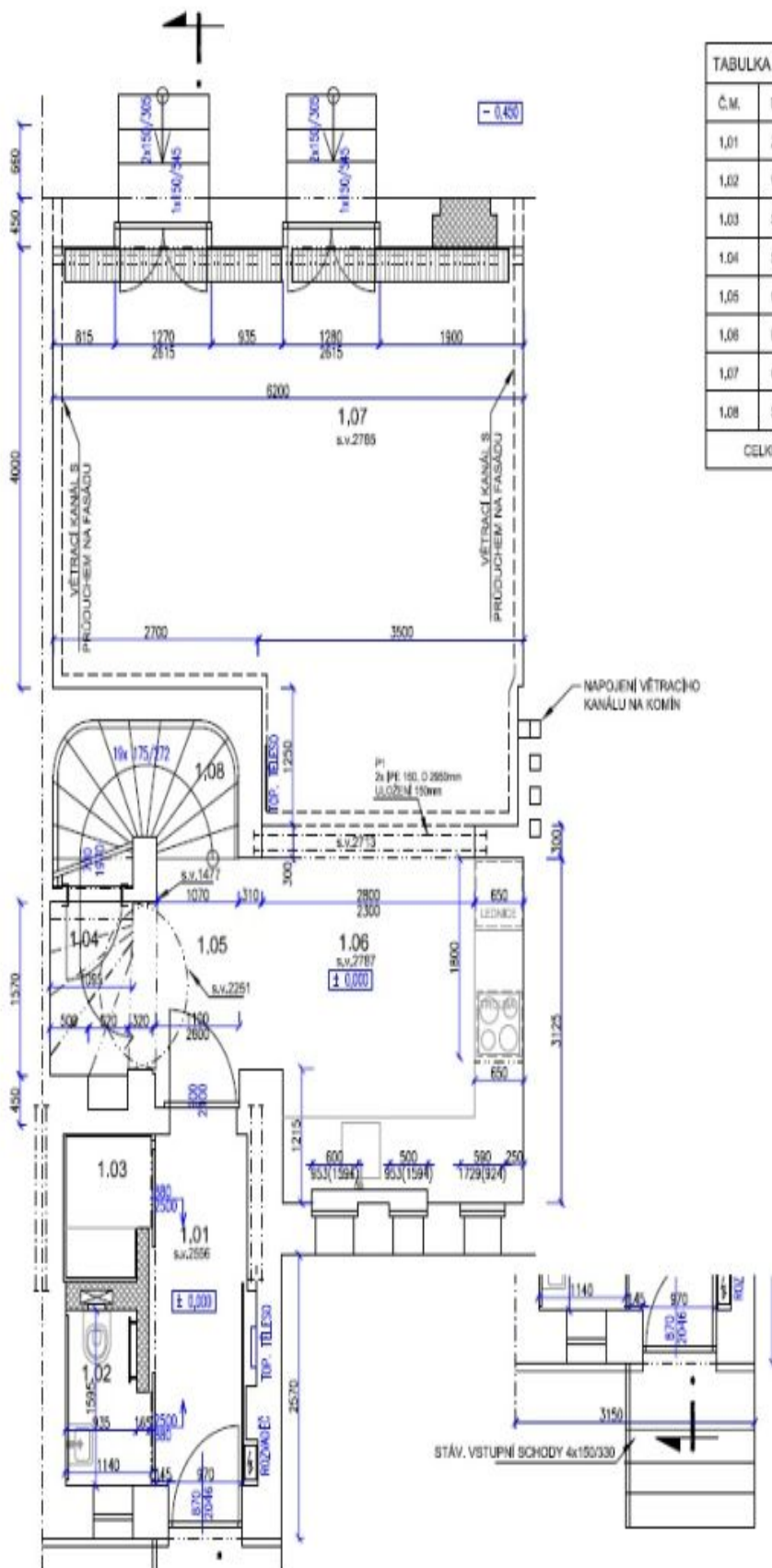

TABULKA MÍSTNOSTÍ 1. NP		
Č.M.	MÍSTNOST	m ²
1,01	ZÁDVEŘÍ	4,43
1,02	WC	1,88
1,03	ŠATNÍK	1,36
1,04	SPIŽ	2,21
1,05	CHODBA	2,41
1,06	KUCHYŇ	11,95
1,07	OBÝVACÍ POKOJ	31,8
1,08	SCHODY	1,57
CELKOVÁ PLOCHA		55,12



Rodinný dům 4+kk

168 m², Praha 6, Střešovice, Klidná

Pronajato

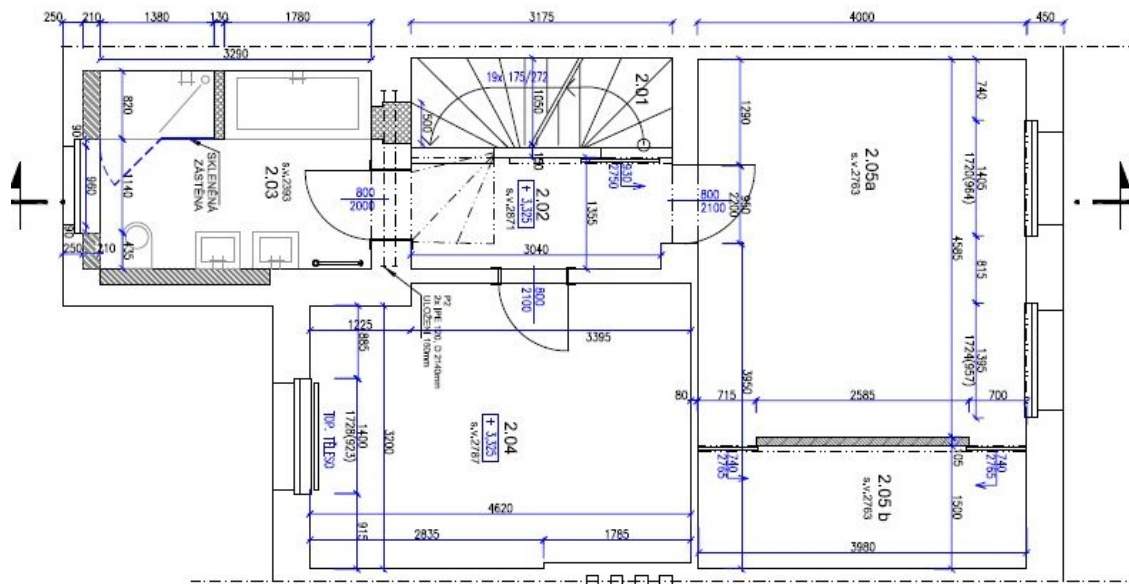

TABULKA MÍSTNOSTI 2. NP	
Č. M.	MÍSTNOST
2.01	SCHODY
2.02	CHODBA
2.03	KOUPELNA
2.04	DETBRY POKOJ
2.05a	LOŽNICE
2.05b	SÁTNÍK
CELKOVÁ PLOCHA	
	m ²
	3,38
	4,51
	8,63
	15,57
	16,49
	5,92
	66,90



Rodinný dům 4+kk

168 m², Praha 6, Střešovice, Klidná

Pronajato

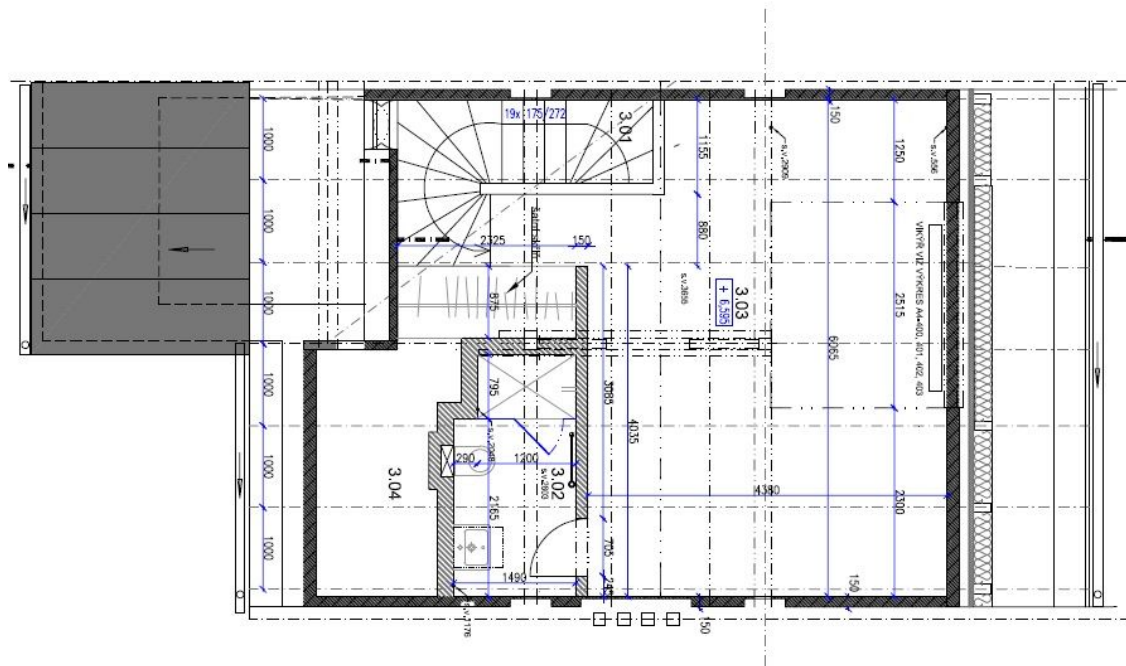

TABULKA MÍSTNOSTÍ 3. NP		
Č.M.	MÍSTNOST	m ²
3.01	SCHODY	4,30
3.02	KOUPELNA	4,23
3.03	PRACOVNA/POKOJ	28,40
3.04	SPALOVNA	4,40
CELKOVÁ PLOCHA		38,48